

ミニホイールローダ

エルボ  
**L-b**oo

**40z / 50z**



排ガス2次規制対応

# ますますフレンドリーな ミニローダ、エルボ誕生。

道路舗装や管理設などはもちろん、除雪、造園、農畜産、スクラップハンドリングなど、さまざまな現場で活躍するコベルコ・ミニホイールローダ。今、その取り回しやすさと小気味よい運転感覚を継承し、さらに環境対応と信頼耐久性、メンテナンス性、多用途でのバリエーションアップを図ったニューモデルが誕生しました。その名もエルボ。初めて乗ったその日から誰でもスムーズに使いこなせるミニローダ。そんなコベルコの理想にまた一歩近づいた進化型マシンです。



キャブ仕様  
(オプション配管付き)

「坊」と呼んでね。

## L-bo

車体を折り曲げて動く姿が英文字Lまたはヒジ( elbow )の動きを連想させるエルボ。「L坊」と呼んでください。



もっと**S**olution  
ますます**E**volution

ともに解決しあい、互いに進化しあい。

もっと敏感に変化を捉え、新しさに満ちた提案を。

技術はもとより、環境、流通、IT、グローバルといった新視点から、より有益なソリューション(課題解決)で支援していくとともに、

さらなる進化を遂げていくために。

いよいよ私たちの新しい挑戦が始まりました。

SEマークは私たちの新たな決意のシンボルです。



キャノピ仕様



# Easy Operation

## オートマ車感覚で 運転できる走行操作。

ペダル、スイッチ、レバー類のレイアウトや  
軽快なステアリング感覚など、乗用車に近づけた運転席まわり。

無段変速でスムーズな発進停止ができるAT感覚のHST  
(ハイドロスタティックトランスミッション)。

つねに安定した走行姿勢をキープするリヤオシレーション機構。  
傾斜時にバケットと運転席が連動するので安心。

狭い現場でもスムーズに  
作業が行える小回り性。

最小回転半径 **3,060mm**(40Z)  
(\*最外輪中心) **3,210mm**(50Z)

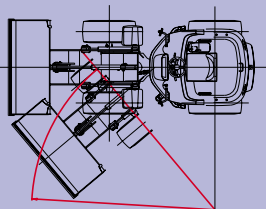

乗り降りしやすい2段ステップ。



# Easy Operation

## 1本レバーで簡単・スムーズな作業操作。

### バケットの水平取りもラクラク。

バケットの水平取りは自動で行えます。  
操作はダンプ後に作業レバーを掘削側に入れるだけ。  
そのままブームを下げればバケットはピッタリ水平です。

**1**

ダンプ

**3**

手を離しても自動で  
レバーは戻ります。

**2**

バケット上げ

**4**

そのままブームを下げれば  
バケットは地面で水平です。

**1**

ダンプ

**2**

バケット上げ

**3** バケット自動停止

**4**

11トンダンプにも  
積み込み可能。

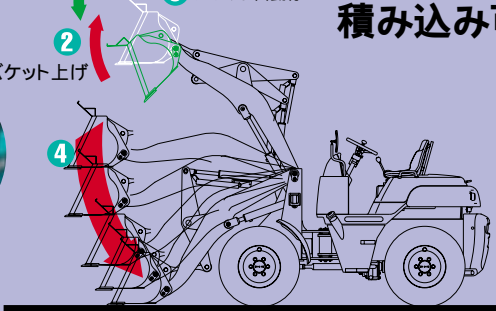

ブーム下げには、便利なバケット接地目印付き

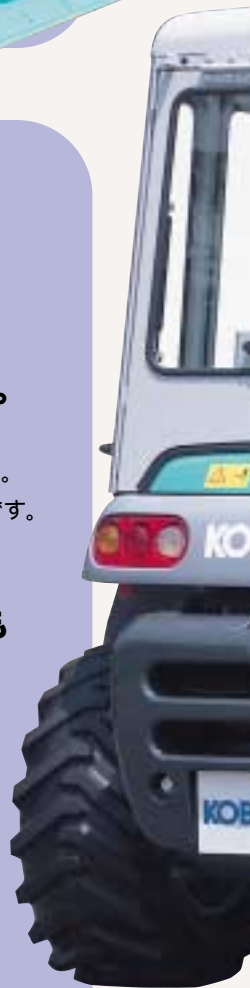

# Easy Maintenance



## よりメンテナンスをやすく、簡単に。

内部の清掃がしやすい上面フランジ付き燃料タンクを新採用。  
燃料タンクの水抜きはスリット加工ドレンプラグにより容易。  
エンジンオイルドレン、エンジン冷却水ドレンコックを使いやすい位置に配置。  
センターピン給脂、ステアリング給脂のしやすさを継承。  
自動エア抜き機能により、燃料切れ時にもスピーディな復帰を実現。

メンテしやすい開閉式リアウインド



**50Z** キャブ仕様  
(オプション配管付き)

**40Z**  
キャノピ仕様

# Options

## さまざまな用途に対応。



パレットフォーク

荷役用

ベールフォーク

農畜産用

マニユアフォーク

農畜産用

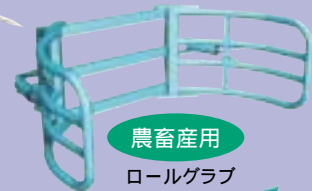
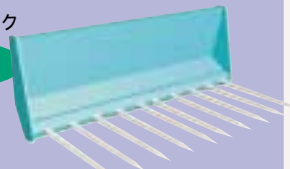

農畜産用

ロールグラブ

アタッチメントの交換を容易にする  
クイックカプラをオプション設定。

バケット以外のさまざまな  
用途別アタッチメントを装備可能。



油圧取り出しが容易な  
三連バルブ&配管を  
オプション設定。



除雪用

マルチブラウ

解体業、農畜産業向けオプションとして、  
ラジエータ防塵ネットを新開発。

# Safety For All

## 安全確保を各種システムがサポート。



駐車ブレーキを掛け忘れてエンジンを  
停止するとブザーとランプでお知らせ。

走行シフトレバーがニュートラルでなければ  
エンジンはかかりません。



作業レバー、走行シフトレバーともに誤操作防止のロック機構付き。  
駐車ブレーキ解除忘れ防止システムを採用。



## 最新の環境規制に対応。

新型エンジン搭載により排ガス2次規制対応。

新測定基準にて低騒音型建設機械に指定。

超低騒音型もオプション設定。



オプション

キャブ、キャンピともにオプション装備品です。

掲載写真はカタログ撮影用にポーズをつけたものです。

運転席から離れる場合は必ずアタッチメントを接地してください。

外形寸法図(単位:mm) 黒文字は40Z、赤文字は50Z。

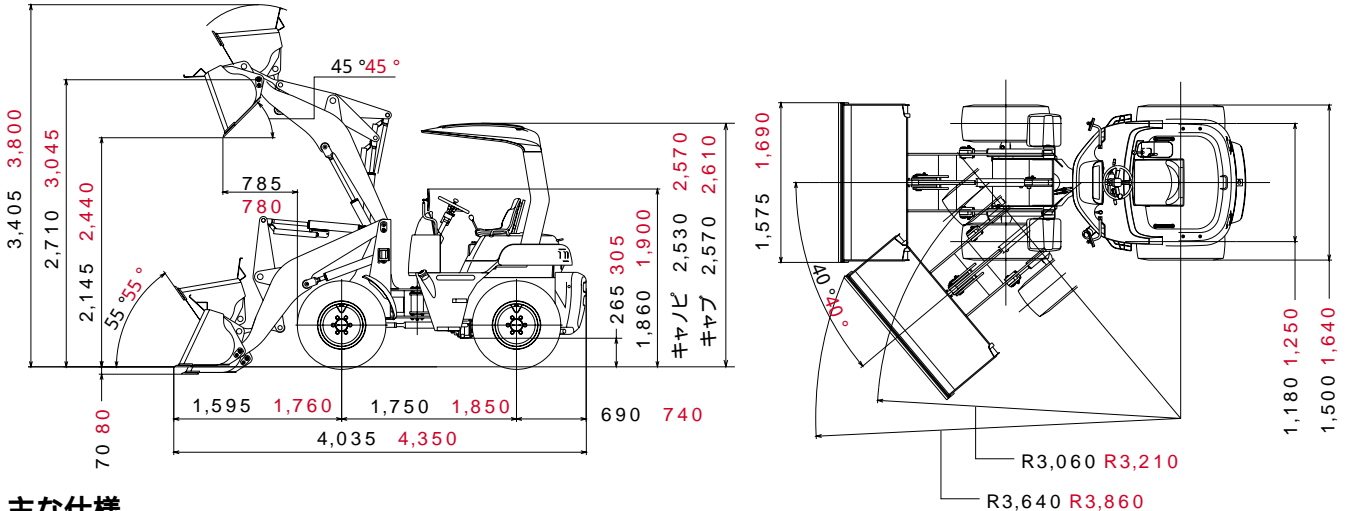

主な仕様

名称	L-bo 40Z	L-bo 50Z	
本体型式	LK40Z-3	LK50Z-3	
<b>性能</b>			
バケット容量(山積)	m <sup>3</sup> 0.4	0.5	
常用荷重	kN( kgf ) 6.3( 650 )	8.0( 820 )	
最大掘起力	kN( kgf ) 27.7( 2,830 )	31.9( 3,250 )	
上昇時間	sec 4.5	4.6	
下降時間	sec 2.8	3.3	
バケット前傾時間	sec 0.9	0.9	
走行速度(前後進)	km/h 0~15	0~15	
最大けん引力	kN( kgf ) 25.5( 2,600 )	31.9( 3,250 )	
登坂能力	%( 度 ) 5( 30 )	5( 30 )	
最小回転半径	バケット最外側部 mm	3,640	3,860
	最外輪中心 mm	3,060	3,210
<b>寸法</b>			
全長(バケット地上)	mm 4,035	4,350	
全幅	車幅 mm	1,500	1,640
	バケット幅 mm	1,575	1,690
全高	標準仕様 mm	1,860	1,900
	キャノピ仕様 mm	2,530	2,570
	キャブ仕様 mm	2,570	2,610
ホイールベース	mm 1,750	1,850	
トレッド	mm 1,180	1,250	
最低地上高	mm 265	305	

積み込み寸法	バケットヒンジピン高さ	mm 2,710	3,045	
	ダンピングクリアランス	mm 2,145	2,440	
	ダンピングリーチ	mm 785	780	
バケット角度	前傾(最高位置)	度 45	45	
	後傾(走行姿勢)	度 55	55	
アーティキュレート角度(左右)	度 40	40		
<b>質量</b>				
運転質量	標準仕様	kg 2,635	3,095	
	キャノピ仕様	kg 2,740	3,200	
	キャブ仕様	kg 2,865	3,320	
機体質量	標準仕様	kg 2,235	2,630	
<b>エンジンほか</b>				
エンジン	名称	ヤンマー3TNV84	ヤンマー3TNV84T	
	種類	直接噴射式ディーゼル	直接噴射式ターボディーゼル	
	総排気量	L 1.496	1.496	
	定格出力	kW/min <sup>-1</sup> { PS/rpm }	21.5/2,500{ 29.3/2,500 }	27.4/2,500{ 37.3/2,500 }
バッテリー	最大トルク	N·m/min <sup>-1</sup> { kgf·m/rpm }	98/1,500{ 10.0/1,500 }	124/1,500{ 12.6/1,500 }
	V-A·h	12-55	12-55	
燃料タンク容量	L 42	42		
走行駆動形式	HST(無段階変速)4輪駆動			
ブレーキ	走行	湿式ディスク		
	駐車	湿式ディスク		
タイヤ	12.5/70-16-6PR	15.5/60-18-8PR		

単位は国際単位系のSI単位表示で、 }内は従来表示です。

オプション装備品

販売会社オプションを含んでいます。詳しくは販売員にお問い合わせください。

<b>運転席</b>	<b>その他</b>	<b>アタッチメント</b>	<b>農畜産用</b>
キャノピ	3連バルブ&配管	バケットツース(40Z:6本セット、50Z:7本セット)	亜鉛メッキバケット
キャブ	ラジエータ防塵ネット	バレットフォーク	亜鉛メッキホイールリム
ヒータ&デフロスタ(キャブ用)	バックブザー	クイックカブラ	畜産バケット
AMラジオ	回転灯	スノーバケット(40Z:0.5m <sup>3</sup> 、50Z:0.6m <sup>3</sup> )	ロールグラブ
<b>足廻り</b>	超低騒音型仕様	除雪用	マニュアルフォーク
タイヤチェーン		マルチブラウ	バールフォーク
スノータイヤ			

運転および作業に必要な資格

本機は小型特種自動車に分類されます。公道での運転には標準仕様ならば普通免許が、キャノピ仕様およびキャブ仕様の場合は大型特種免許が必要です。機体質量3トン未満の建設機械の運転には「車両系建設機械の運転業務に係わる特別教育」の受講が必要です。

コベルコ建機株式会社

東京本社/〒141-8626 東京都品川区東五反田2-17-1 ☎03-5789-2111

コベルコ建機東日本(株) 〒989-2421 宮城県岩沼市下野郷字新田21番地(矢の目工業団地内) ☎0223-24-1141  
 コベルコ建機関東(株) 〒272-0002 千葉県市川市二俣新町17 ☎047-328-7111  
 コベルコ建機中部(株) 〒476-0001 愛知県東海市南染田町八の割138-18 ☎052-603-1201  
 コベルコ建機西日本(株) 〒660-0086 兵庫県尼崎市丸島町46番地の1 ☎06-6414-2100  
 コベルコ建機九州(株) 〒816-0912 福岡県大野城市御笠川3丁目1番8号 ☎092-503-4111

お問い合わせは.....